

VETERANVOGNEN

Nr. 4 - 2012 Årg. 37

En sommer er over...

Les om:

- Med Solvang til Hvalpsund s. 4-6
- Merkelig motorsykel s. 7-8
- Wartburg s. 11-13



Allard - Hudson - Roll's Royce - Packard - Opel - Essex - Buick

Ferrari - Jensen - Duesenberg - Jaguar - Ford - Delage - Plymouth

Mercedes - Swifta - MG - Hispano - Buick - Stange - Plymouth

**Formann:**

Roar Christensen Tlf: 35 55 08 42 / 915 17 999

E-mail: roar.chr@netcom.no

Nestleder/Sekretær:

Jarle Rønjom Tlf: 40 41 28 24

E-mail: jarle.ronjom@fretex.no

Kasserer:

Asbjørn Aamaas Tlf: 35 55 03 81

E-mail: kaaamaas@online.no

Styremedlemmer:

Jan Arthur Pettersen Tlf: 35 97 25 18/90 91 36 12

Stian Hagen Tlf: 35 59 67 60/ 975 20 214

1. varmann:

Arnold Lofstad Tlf: 35 54 21 96

2. varmann:

Gunnulf Foss Tlf: 909 42 319

Revisor:

Tor Erik Thorsteinsen

Knut Brekke

Matrikkel:

Bjørn Landfall Rasmussen Tlf: 35 52 17 04

Ansvarlig for medlemslister og adresser:

Gunleik Kjestveit Tlf: 35 97 38 58/951 47 901

E-mail: gunleikk@gmail.com

Vaktmester Låve/Bolig:

Svein Stavland Tlf: 913 12 642

E-mail: sstavl@online.no

Utleie av lokaler:

Svein Stavland Tlf: 913 12 642

E-mail: sstavl@online.no

Forsikring:

Tore H. Knutsen MC Tlf: 35 52 43 89 / 908 33 974

Tore Wahlstrøm Tlf: 35 59 04 47 / 901 99 362

Teknisk bil:

Svein Ekornrød Tlf: 905 26 749

Teknisk Motorsykkel:

Hans Olav Kise Tlf: 35 59 06 78

Rådgiver engelsk:

Stephen Cook Tlf: 35 54 53 56

Rådgiver tysk:

Chr. Martens Tlf: 909 50 032

Rådgiver fransk:

Olav Skyllingstad Tlf: 35 51 25 19

Rådgiver spansk:

Geir Havgar Tlf: 35 52 39 45

Tilhenger Skien:

Arne Olav Haukenes Tlf: 35 59 67 12 / 971 68 496

Redaksjonskomite

Redaktør Jane-Berit Hørtha Tlf: 911 94 279

redaksjon@gvk.no

Leif Hægeland Tlf: 91 78 66 83 / 35 55 88 18

leifhae@start.no

Jarle Rønjom Tlf: 40 41 28 24

jarle.ronjom@fretex.no

Web-master:

Redaktør Jane-Berit Hørtha Tlf: 911 94 279

webmaster@gvk.no

Delesalg:

Stein Haugseter, Geir Grøtvik

Grenlands Rally:

Øvind Madsen Tlf: 35 51 83 28

Formål

Klubbens formål er å fremme interessen for historiske kjøretøy ved å ha et aktivt klubbmiljø som kan formidle faglig rettleiding og sosialt bindeledd for nye som gamle medlemmer. Klubben skal fremme interessen for å oppspore, restaurere og bevare kjøretøy av klassiske årganger av teknisk eller historisk interesse. Klubben skal arrangere turer, konkurranser, utstillinger og stevner for slike kjøretøy.

Årskontigent kr. 350,-. Husk forfall og konto nr. for nettbank.

Husk!

Medlemsmøtene første torsdag i hver måned (unntatt juli). Klubblokalet "Låven" åpner fra kl. 18.00, men møtet begynner kl. 19.00. Porsgrunnsveien 242 - 3736 Skien

"Veteranvognen"

Vi tar sikte på seks utgaver i år 2012

Innlegg til "Veteranvognen" mottas med takk

nr. 1 deadline 10. februar

nr. 2 deadline 10. april

nr. 3 deadline 10. juni

nr. 4 deadline 10. august

nr. 5 deadline 10. oktober

nr. 6 deadline 1. desember

Utgivelse blir ca to uker senere. Alle bidrag mottas med takk!

GVK - effekter

Klubbmerke kr. 30,-

Jakkemerke kr. 20,-

Klistremerke kr. 15,-

Fåes kjøpt på medlemsmøtene

Kjøkken:

Sven Brattum, Odd Johansen og Svein Stavland. Ans. innkjøp: Kai Rød

Huskomite:

Tore H. Knutsen, Bent Sørensen og Stein Haugseter.

Arkivar:

Knut Brekke Tlf: 35 53 60 61

Hei alle *kjære*
medlemmer

Bok komiteen ønsker stoff til boka vår om Grenland Veteranvogn Klubb sin historie.

Dette kan være bilder, filmer, gode historier, egne/ andres opplevelser etc..... Vi ønsker stoff fra hele klubbens historie fra 1968 og til idag !

Ta kontakt med Dag Holmer på tlf 913 33166 eller epost : dag-wilh@online.no.

Dag kan også skrive ned det du har å fortelle.

Mvh

Bok komiteen



Formann

har ordet:



Nå er taket på klubbhuset ferdig lagt og resultatet er blitt meget bra. Klubbhuset er også nymalt og styret takker så mye for den innsatsen enkelte medlemmer har stått for slik at det er blitt som det er blitt.

Som alle vet så har ikke været vært det beste for veteranbilutfukter i sommer men det er ikke noe vi selv kan styre. Allikevel er det mange som har deltatt på forskjellige arrangementer i løpet av sommeren. Vi leter fremdeles etter en person som kan ta ansvar som Webmaster for klubben slik at vår hjemmeside kan være oppdatert med eks. diverse aktiviteter. Det er ikke alt vi kan få med i bladet vårt da ofte opplysninger om aktiviteter kommer sent inn slik at det allerede har foregått før bladet kommer ut.

Jeg ønsker alle en fin høst og håper mange av dere stiller opp på forskjellige arrangementer som skal foregå fremover.

Veteranhilsen fra Roar Christensen

Webmaster

Klubben trenger en ny ansvarlig for hjemmesidene. Vi lever i en tidsalder der det er viktig å holde hjemmesidene oppdatert. Vedkommende som tar på seg vervet bør ha noe basiskunnskap og interesse for data.

Opplæring i oppdateringen av hjemmesidene vil bli gjort. Klubben ønsker seg en som kan utvikle sidene videre med aktivitetskalender, diskusjonssider m.m. Vervet kan tiltres omgående.

Det følger PC, ære og berømmelse med oppdraget. Meld fra til styret dersom du er interessert i å bidra for klubben.

Redaksjonskomiteens hjørne

Hei alle medlemmer

Nå er det på'n igjen. Vi starter opp med nye muligheter og aktiviteter. Vi er midt i august og først nå har vi fått smak av sommer, men kalenderen lyver ikke - snart september. Heldigvis har vi aktive medlemmer som bidrar til at "Blekka" eksisterer. Takk for det. Red. har valgt lyrikk av vår lokale lyriker Karl Fredin. Fra boken "Dikt til hverdags" fra 1993.

Glede

Det finnes så mange slags gleder
Tilgjengelig for høy og lav –
Og mange slags steder
som kilder å øse dem av

En kan gledes ved solnedgangen
I den lyslette sommerkveld –
Andre lytter til fuglesangen
Og finner at livet er artig lell.

Man gleder seg på mange vis.
Noen reiser i strålefryd
Andre på bulevard i Paris
Og noen mister sin dyd.

Noen gledes ved det å vinne,
Og så i det å være størst.
For andre kan et klapp på kinnet
være balsam og noe trøst.

Og den som gråter gledestårer
-Oppreist i sykeseng.
Hun som er sytten vårer
Og danser på blomstereng.

En er tykk og trinn og lar sola skinne.
Noen gledes i musikkens sfære,
Og jeg hos min gemalinne.
Der er det godt å være!

Den største glede som kan eies
Rekker for dette livet og enda lenger.
Kan ikke måles og ikke veies,
og den kan du kjøpe foruten penger.

Ha en fin høst!
Hilsen Jane-Berit
Redaktør



Med Solvang til Hvalpsund

Tekst og foto Jan A. Pettersen

Merkelig tittel på et innlegg i Blekka. Forklaringen er at gjengen som møtes i garasjen til Per Arne Solvang i Langesund var invitert med på kroweekend til Hvalpsund i Danmark. Superspeed fra Larvik fredag morgen midt i juni, med reserverte bord og det hele. Det står ikke på planlegging og opplegg når Per Arne ordner opp.



På vei sydover, Gunleik organiserer.

Så var det bare å samles etter fergen og kjøre som en gåseflokk etter A-Forden til Gunleik og Kirsten for den gikk visst seinest ifølge ham selv. Kartleseren og lederbilen besto prøven selv om kartet muligens var fra

samme år som bilen. Det ble med et par feilskjær og noen ekstra runder i et par rundkjøringer. En stopp i Løkken ble lagt inn der vi lunchet før vi bedagelig rullet videre i det ikke altfor kuperte



landskapet. Vi holdt oss til småveier fordi de store veiene var antageligvis ikke var på kartet til Gunleik, og dette gjorde kjøreopplevelsen forsterket. Da farten var avpasset til 60 kilometer i timen fikk en tid til å se både til høyre og venstre.



Alle bilene linet opp på brygge i Hvalpsund. "Linselusa" er Gunleik.

Vel fremme ved Limfjordens smaleste punkt, Hvalpsund, ble vi ønsket velkommen og fordelt i respektive svitter med veranda, bad og egen seng. Jeg trodde i min villfarelse at alle kroer måtte ha halmstak med det kunne jo hende det ble hyggelig der for det? Middagen nede i kroen fra 1600 og den tid var i hyggelige omgivelser vel planlagt av reiselederen. Her var det både paté, fondys, fromasj og sorbé eller hva det nå heter, på menyen, men skikkelig alkoholfritt ØL hadde de ikke.



Gunleik stolte ikke på den originale A-Ford låsen.

Lørdag var satt av til et besøk i Viborg med "Veteranskue" og shopping for de med tilstrekkelig nedkjølte plastikkpenger. Veteranskuet hadde samlet nær 50 veteranbiler og et 20 talls motorsykler før



Den Noske avdelingen ved Viborg Veteranskue.

gruppen vår endelig fant frem. Denne gangen ikke i formasjon men fra alle kanter. Når rundkjøringer har mer enn en utkjøring kan det lett gå i surr. Med Norske flagg på bilene og blankpolerte som vidundrene var, gjorde vi ikke skam på skuet. Gunleik hadde glemte å polere så han hadde satt bilen igjen i Hvalpsund, noe han angret på utover dagen. Flere originalbiler hadde funnet veien og de er like trivelige å skue soma alle de med "polishfaktor".



På skuet traff vi også "Kjole-Ole", en lokal kjendis som har vært filmet av Ylvis brødrene i Nordens herligeste. Odd ble nesten sjekket opp av Ole, men det ble visst med et uforglemmelig foto. Ole forlangte nærmest bildet på email så fort som mulig. En kan bare tenke seg hvor det bildet henger.

Odd ble nesten sjekket opp av "Kjole-Ole".

Så var det treffets store konkurranse, "GIRKASSEKASTING"! Konkurransen gikk i to omganger og etter første omgang sto det likt mellom Jørgen Sørensen fra Danmark og undertegnede. Etter ekstrakast kilte tommelen seg fast mellom flensen for utgående akset og girkassa. Etter intens finmåling ble jeg slått med minste mulige margin. Fin var 2. premien også, en flott softskin H2O jakke. Nettopp det jeg trengte da regnet hadde bestemt seg for å regne alt på en gang.

Det skjedde i samme øyeblikk som den åpne hesteskyssen svingte inn på plassen med Asle, Venke, Hans Bjarne og Grethe. Våte? Ja. Odd, Karin og Kjell fortalte at de var veldig tilfreds med den kusken de hadde hatt på sin hesteskyss til byen. Der ombord var det villig vekk servert og konsumert en byer eller fler, så de bestilte samme kar tilbake noe senere. Da hadde



kusken tatt rollen som kun skjenker og hyret inn en annen til å kjøre, fornuftig nok.



Undertegnede med 2.plass i Gearkassekasting.

På tilbakeveien til Hvalpsund fikk vi også med oss Uljberg traktormuseum. Noen lot seg imponere mens andre telte måker på utsiden.



Håvard prøvde seg også på gearkassekasting, men det var ikke satt opp klasse for ham.

Lørdagsmiddagen ble også fortært med største fornøyelse inne på kroen. Litt mer på sparket men nå hadde de fått inn skikkelig kjøreøl, med litt hjelp da selvfølgelig.



Monet&Cayon.

Søndag var det hjemtur uten noen form for stopp, feilskjær eller punktering. Gunleik hastet iveri og hadde A-Forden oppe i 70, for han ville ikke komme

for seint til fergen. Nå visste det seg imidlertid at hans tidsprogram stemte på en prikk og vi kom ikke for tidlig hjem. Gunleik var sikker på at A-Forden var så høy at



Den glade gjengen på tur, Kjell, Gunleik, Karin og Odd.

den ikke ville gå inn på bildekket så han stilte seg ved trailere og busser på brygga før ombordkjøring. Vi har alle meldt oss inn i reiseklubben til Per Arne. Stor takk til ham.



Uljberg traktormuseum.



Jørn og Håvard likte seg på traktormuseet.



Venke og Grethe på Dansk Camping.



Merkelig motorsykkel



Forhjulsdrevet motorsykkel er ikke noe nytt, men denne har du knapt nok hørt om.

På mine turer i jobbsammenheng hender det at jeg treffer andre motorinteresserte mennesker, men ikke så veldig ofte. Når en reiser på oljeinstallasjoner i Kina er det langt mellom bil og mc interesserte mennesker, ja mennesker en i det hele tatt en kan kommunisere med.

Hei der var det en amerikaner, Fall-er var navnet. Jeg lånte villig vegg Bilklassikeren for å se om det fattet noe interesse. Fall-er var kun en som trengte 50 øre for å komme i gang, og holdt han som regel gående til etter at jeg hadde forlatt rommet. Fall-er er en aktiv utøver av motorcross i en alder av flere og femti, og fremdeles deltar på en rekke stevner i klassen 50+ vintage mc.

En historie som han fortalte om sine mange motorsykler fanget min in-

teresse og må gjengis her i Blekka. Fall-er var en dag på et loppemarked down town i Seattle, noe han ofte pleide og gjøre. Der fikk han plutselig se en merkelig motorsykkel. De som skulle selge behøvde ikke å fortelle at den var sjelden, det eneste interessante der og da var prisen. De forlangte \$400, noe som ble akseptert uten pruterunde.

Fall-er tok med sykkelen hjem og begynte å undersøke hva dette var for en raritet. En MEGOLA 5-sylindret, 600 ccm fra 1922 der stjernemotoren satt montert inne i fremhjulet. Forgasseren står fast på det ene gaffelbeinet, mens motoren og eksospotte sitter på navet og roterer med hjulet. Fremhjulsdrevet med andre ord. Det er ikke frikobling av motoren, så når en hadde rullet den i gang så gikk den til du stoppet og

dermed stoppet motoren også. Nå hadde nok ikke sykkelen rullet på veien på noen år og motoren var litt modifisert og var brukt til kompressor ved hjelp av tre av sylindrene.

Fall-er som visstnok ham selv (amerikanere er veldig flinke til å fortelle om hva de kan) fikset dette i en fei og satt motorsykkelen tilbake til original stand uten å restaurere for mye. Sykkelen startet og gikk som en drøm. Noe komplisert å kjøre da gasshåndtaket sto på venstre side og måtte skyves fremover for pådrag, og påkrevet justeringer av forgasseren underveis.

Ettersom jeg forsto var en av svakhetene med konstruksjonen at forhasseren hadde en tetning mot det roterende ved hjelp av to lærskiver.

*Schnitt
durch den*
**5 Zylinder-Megola-
Umlauf-Motor**
Type: A III.

Otto Laidgraf

Patent Nr. 88046
1 Blatt

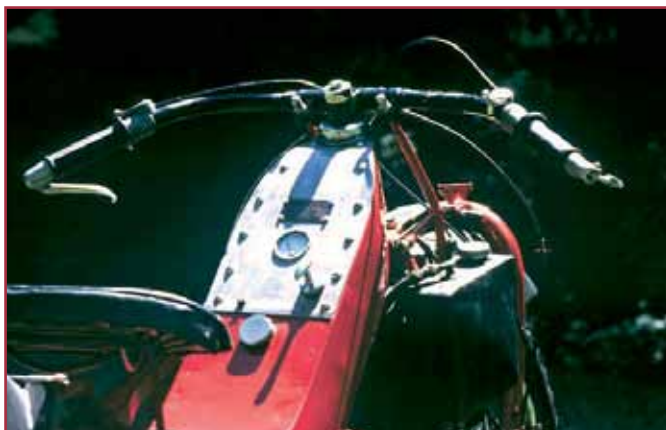
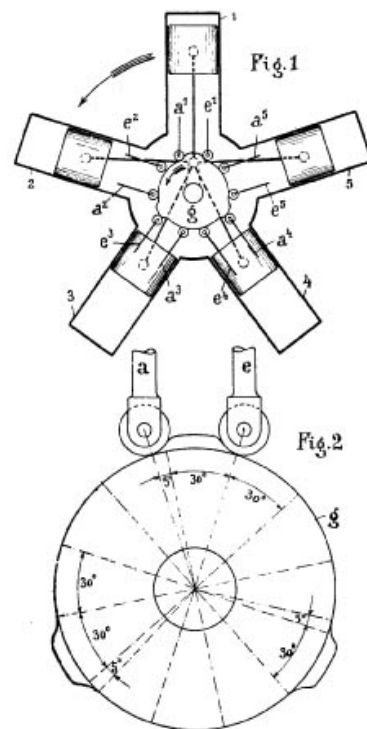
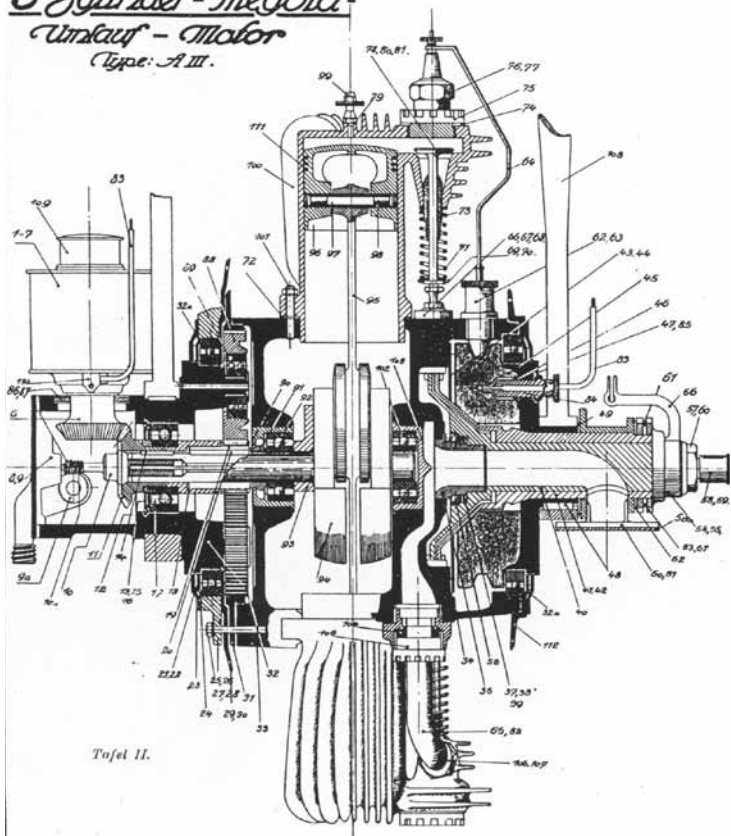

I løpet av mc treffet hadde faller fått et bud på \$65000 for doningen. Nå må det sies at sykkelen ikke er noe flott estetisk fulltreffer, men sjelden er den så det holder. Fallers var kommet hjem og det kom stadig henvendelser på om få overta sykkelen.

Høyeste bud nå er \$120000 ifølge ham selv. Etter dette installert han dobbelt alarmsystem og videoovervåkning.

Jeg ble invitert til et besøk om jeg var på de trakter, og det skal en ikke se bort fra.

Denne må jeg ha med til Sturgis (gigantisk mc treff), og han så gjorde. Han vekket forståelig nok stor oppstandelse, for det viste seg at det ikke er registrert noen andre Megola motorsykler som kan kjøres.

Er det noen av leserne av Veteranvognen som har flere eller utfyllend opplysninger om denne sykkelen må dere gjerne det det med oss andre.

Jan A. Pettersen.



COPENHAGEN HISTORIC GRAND PRIX



Arrangementet med Europas største finbilutstilling (ifølge arrangørene) og historisk racing i en park i sentrum av København, høres vel ut som en helg med mening.



Nå ligger jo København bare en time unna fra Torp, der en med litt planlegging kan finne billetter til ubegripelig hyggelige priser. Det å oppleve biler vi husker men som i de fleste tilfeller bare blir polert og trillet får her ved KPG nytt liv. De blir brukt til det de en gang var ment å brukes til.

En helg i København toppet med historisk racing måtte vi i år gjøre alvor av å for en gangs skyld få med oss. Det var totalt xx norske deltagere til racet. Til sammen hadde x Le Mans 24 timers vinnere funnet veien. Dersom en ikke har vært på Goodwood i sydengland kan jo dette være en fin oppvarming.
Mats Eirik (yngste) og Jan A. Pettersen.



Et olje-eventyr?

Tekst og foto: Sigurd Sandtveit



Thor Johansen driver Car Import AS som bl.a. importerer Royal Purple-oljen og QMI-produktene som er blitt populære - også blant veteranbilere.

I MG-magasinet nr. 1-2012 hadde vi en artikkel om olje og ba medlemmene komme med erfaringer og synspunkter med smøreljer. Vi har fått flere tilbakemeldinger og alle som har gått over til syntetisk olje er positive.

"At temperaturen synker så kraftig med en bedre olje er for meg det tydeligste beviset på redusert friksjon p.g.a. bedre smøregenskaper."

"Motoren fikk økt turtall, temperaturen sank og enkelte lyder ble borte. Som sønnen min sa: Pappa, så stille motoren går nå." (red. anmerk: etter innvendig motorvask, byttet til syntetisk kvalitetsolje samt gjennomført en QMI-motorbehandling).

"Kompisen min er ingeniør og har jobbet i USA i 15 år og de brukte Royal Purple olje".

Hvordan gi motoren "evig liv"?

Å skifte til en syntetisk kvalitetsolje gir mange positive utslag. Ønsker du i tillegg til å sikre motoren ekstra lang levetid og færre driftsproblemer bør du gjennomføre en proff motorbehandling.

PROFF MOTORBEHANDLING

1) Innvendig motorvask

Forurensninger i oljesystemet kan bygge seg opp over tid og lage avleiringer som begrenser oljesirkulasjon utover hele motorens smøresystem. Det vil redusere kompresjonen, øke oljeforbruket og forårsake mange andre oljerelaterte problemer. QMI Innvendig motorvask fjerner slike avleiringer og forhindrer at det oppstår slike problemer. Den inneholder ingen aggressive stoffer som kan angripe pakninger og tetninger.

Fordeler: Konsentrert og vannbasert, inneholder ikke white-spirit eller diesel. Frigjør fastlåste stempelringer og ventiler. Rengjør motoren innvendig. Mykgjør gummipakningene. Forbedrer oljesirkulasjonen til alle motordelene. Øker effekten. Innvendig motorvask vil klargjøre "problem-motorer" for QMI Motorbehandlingen. Inneholder smøremidler. Fjerner avleiringer fra ventil-løftere. Motoren går stillere. Forlenger motorens liv.

2) Motorbehandling med PTFE

QMI motorbehandling er ikke en oljetilsetning men en metallbehandling. Den forandrer ikke oljens egenskaper. QMI motorbehandling legger et mikrotynt belegg av PTFE på metallet. Dette plastbelegget har en rekke fordeler. Friksjon og slitasje blir dramatisk redusert, samtidig som effekt, dreiemoment og brukstid øker. QMI motorbehandlingen har den ASTM godkjente test Sequence IIIE, som er anerkjent over hele verden, og er godkjent av motorfabrikantene. Denne testen viser en reduksjon av slitasje på hele 88% i forhold til referanseoljen.

Fordeler: Redusert friksjon og slitasje. Øker motorens levetid. Reduserer varme-gang. Økt ytelse. Mindre reparasjoner. Starter lettere. Mindre drivstoff-forbruk. Oljen varer lengre.

Polytetrafluoreten (forkortet PTFE) er en fluorert-plast som ble oppfunnet i 1938 av Roy Plunkett i firmaet DuPont, som markedsfører stoffet under handelsnavnet Teflon.

Egenskaper

- PTFE er svært lite reaktivt. Selv aggressive syrer som kongeavn (konsentrert salpetersyre og konsentrert saltsyre) angriper ikke PTFE.
- Det har svært lav friksjon. PTFE sklir av PTFE som våt is sklir av våt is.
- Så godt som ingenting vil feste seg til en overflate av PTFE, ettersom overflatespenningen er ekstremt høy.
- Det er svært bestandig mot syrer og baser, alkoholer, ketoner, bensiner og olje. Derimot er stoffet ikke bestandig mot natrium.
- Det tåler temperaturer opp mot 260°C og ned mot -200°C. Ved høyere temperaturer avgir stoffet giftige gasser.

QMI brukes i motorer av alle størrelser, også to-taktere, fra motorer på store skip, til små hobbyfly. Alle opplever det samme; større effekt, mykere gange, renere motor og færre problemer.

Innen shipping er QMI og Royal Purple viktige produkter for å sikre uproblematisk motordrift og gi økt gevinst i form av økt motoreffekt og dermed større fart (et containerskip økte etter QMI-behandlingen farten med 2 knopp og rakk derfor en ekstra tur til østen hvert år).

Ønsker du å finne ut mer om Royal Purple oljen og QMI-produktene? Her finner du mer informasjon, tester, kundeerfaringer, forhandleroversikt m.m.

www.royalpurple.no
www.royalpurple.com
www.qmi.no



FOTO: Kåre Fossum

Dag Andreassen, serviceleder i Rogaland, i full gang med motorbehandlingen hvor han brukte QMI- og Royal Purple-produkter innkjøpt hos den lokale forhandleren Rettedal Bilkontroll AS på Sola. I løpet av våren og sommeren vil mange av medlemsmennes biler gjennomgå en proff motorbehandling.

Oljefilter er noe vi gjerne bytter ved hvert oljeskift, eller en gang i året. Men hva med kvaliteten? Selv har jeg ikke reflektert over hva som er inni oljefilteret og dets evne til å fange opp små partikler slik at de ikke vandrer rundt i motoren.



Et vanlig papirfilter til venstre og Royal Purple til høyre. Oljefilterne fra Royal Purple filtrerer ned til 5 mikron, det vanlige er 15-20 mikron.

QMI-serien: I tillegg til innvendig motorvask og motorbehandling med PTFE finnes produkter for girbehandling med PTFE (også automatkasse), radiatorrens, radiatorbehandling og ikke minst lekkasjestopper - laget for bruk i alle typer forbrenningsmotorer, automatkasser, gir-kasser, kardanger, servostyringer, hydraulisk utstyr, kompressor, pumper, propellsystemer og annet utstyr. QMI lekkasjestopper er blandbart med alle typer oljer.

Slik får du en motor som bare gleder seg til neste tur, men som også tåler å stå ubrukt gjennom en lang vinter.



Innv. motorvask

Motorbehandling

Kvalitetsoljefilter

Kvalitetsolje



Wartburg 1898



Schloss Wartburg

Wartburg



Det er ikke gjort i en håndvending å få med seg alle detaljene omkring automobilproduksjonen som omhandler akkurat dette bilmerket. Veien er lang og kronglet, så det må kokes ned til de store linjer.

Og begynnelsen finner vi Automobilwerk Eisenach. Så tidlig som i 1898. (Se øverst til venstre, ved siden av Schloss Wartburg). Da dukket denne to-seteren opp, som første produksjon fra Automobilwerk Eisenach. Legg merke til at den var utstyrt med skjermer og to frontlykter! Under setene surret en 765 ccm motor som ga kjøretøyet en fart på 40 km/t .

Det ble produsert en rekke forskjellige modeller, og i 1902 kom denne racer bilen på banen: en Wartburg med et beist av en motor på 80 hk. Den var spesiallaget for å delta i billøpet Paris – Wien. Deltagelse i billøp var den tidens beste markedsføring. Om effekten var den tilsiktede er imidlertid usikkert: Wartburg stilte i klassen "lett kjøretøy" og havnet på 27. plass. Men nå skal det i anstendighetens navn sies at det var ikke alle bilene som startet som greide å fullføre løpet..



Dixi 1903

Som sagt, man skal holde tungen bent i munnen om man skal holde tråden i utviklingen av Wartburg. Mange eierskifter, overtagelser og sammenslåinger gjør det lett å kjøre seg vill.

Svak økonomi førte til at det ble eierskifte i 1903. Navnet skiftet til Dixi for en periode. Riktig fornøyd er det at dette også var den første bilen i Trondheim. Dixi ble utviklet videre og fremsto i 1907 som U35. Et pålitelig kjøretøy med motor på 65 hk og toppfart på 85 km/t.

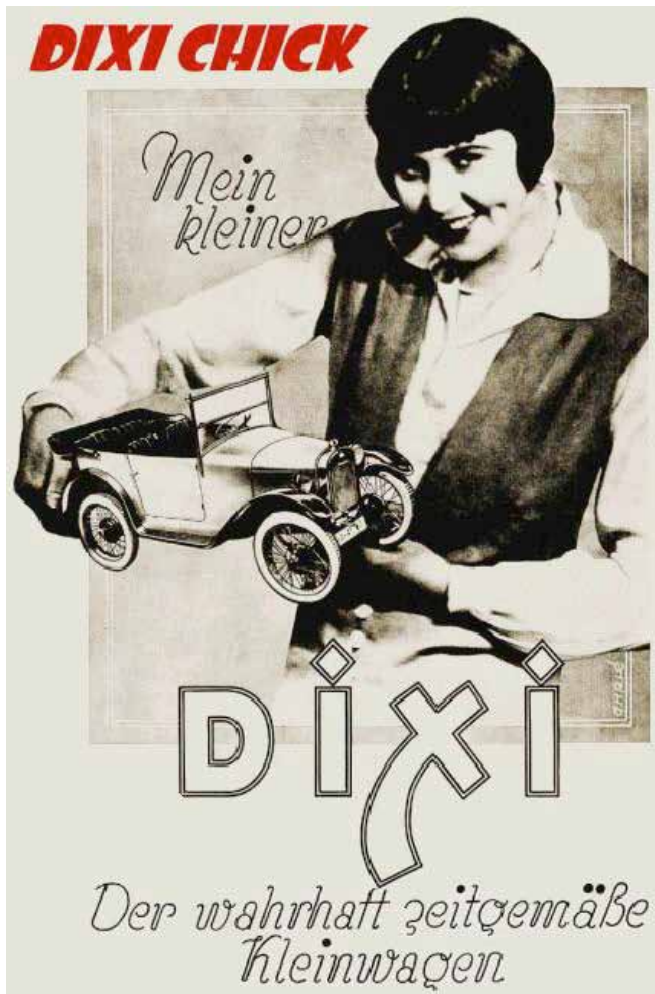

I 1928 overtok BMW driften av fabrikken i Eisenach. Det var slutten på Dixi i sin daværende utgave. BMW brukte navnet i en kort periode: BMW Dixi. Så kjørte Dixi helt ut av historien.



I 1932 fremkom BMW 3/20 AM-1 med en liten motor på 788 ccm. Den skulle være en konkurrent til den lille Austin 7 – en folkevogn for det ganske land. Den aller første utgaven fikk betegnelsen Dixi DA. Som sto for Deutsche Ausführung. (Tysk utgave). For å understreke at den ikke var engelsk, men tysk! Her får vi kutte noen svinger slik at vi kan vende tilbake til Wartburg og Eisenach. Hvor det hele foregår. Ellers kjører vi oss helt bort.



Etter krigen overtok Sovjetunionen eierskapet til fabrikker i Øst-Tyskland. Som en del av krigsskadeerstatning. I 1952 overlot Sovjet eierskap og drift til DDR. Fabrikken i Eisenach tok navnet Automobilwerk Eisenach. Deres første produksjon var IFA F9, som vi har fortalt om i en tidligere artikkel. Men så, i 1956 fremkommer den modellen som de fleste av oss forbinder med Wartburg: Modell 311 og 312.



Den fikk DKW's totaktsmotor med tre sylindere. Men nå utvidet til 900 ccm. (Noen steder står det oppgitt 1000 ccm)





Wartburg 311 Campinglimosin

Det var den kjente designeren Hans Fleischer som fikk i oppgave å utforme karosseriet.

Etter moderne strømlinjeideer. Det første produksjonsåret kom den på veien med tre gir og frihjul.

Fra 1957- 1965 hadde den 4 gir. Wartburg 311 veide ikke på mer enn 960 kg, likevel var den ikke påtagelig rask i trafikken.



Wartburg 311 -2 Cabriolet 1961

Teknikerne på Wartburgfabrikken hadde mange forslag til nye tekniske løsninger, men fikk ikke aksept fra myndighetene. Derimot fikk de lov til å lansere hele 13 forskjellige variasjoner av bilen!

Til sammen solgte disse 13 Wartburgmodellene i alt 1837708 eksemplarer.

353-utgaven kom i 1966 og var i produksjon frem til 1988. Den var den lengstlevende fabrikasjonen av alle Wartburgmodellene.

På tross av dette hadde den fremdeles den beskjedne 3-sylindrete totaktsmotoren på bare 993 ccm... Det gjelder å holde på tradisjonen!

 **Wartburg 353W**





I neste nummer tar vi en tur over Nordsjøen til bilbyen Coventry

“Løst og fast om bilbyen Coventry”,

en artikkelserie fra tidligere leder i Albion Klubben, Bård Nielsen.



Re-besiktigelse 2012

| Type /årsmodell | Reg.nr | Eier | Besiktiget |
|----------------------|----------|--------------------------|------------|
| Citroën 1937 | Z-50374 | Arnesen, Bernt | 20.06.2002 |
| Triumph 1965 | NE-63356 | Berge, Olav | 23.05.1995 |
| Gaupaen 1976 | NE-8420 | Cook, Stephen Henry | 11.12.1992 |
| Dodge 1934 | ND-46595 | Gulbrandsen, Einar Heier | 13.09.2002 |
| Chrysler 1931 | H-931 | Hansen, Tormod A. | 24.03.1998 |
| Mercedes-Benz 1965 | Z-11365 | Hansen, Tormod Arvid | 14.08.2002 |
| Cadillac 1955 | DE-32911 | Hoel, Anders | 03.05.2000 |
| Ifa F9 1954 | H-10771 | Johannessen, Torstein | 08.03.1997 |
| Ifa 1956 | H-54671 | Johannessen, Torstein | 09.02.2002 |
| Vespa 1971 | SN-3921 | Johnsen, Arild | 15.10.2001 |
| Ford A 1931 | H-431 | Jore, Torkjell | 05.08.2002 |
| VW 1953 | ND-46226 | Jore, Torkjell | 05.11.2002 |
| Willys Overland 1927 | ND-45945 | Kokkersvold, Jan | 02.03.1983 |
| Triumph 1965 | K-282 | Larsen, Yngve | 14.06.2000 |
| Triumph TR3 1959 | H-4235 | Lund, Arne Morten | 15.06.2000 |
| Volvo 1964 | H-18000 | Madsen, Øyvind | 21.07.1998 |
| Ford 1931 | H-5358 | Nordby, Arno | 2002 |
| MG B 1965 | H-3837 | Ruud, Ole Henrik | 05.10.1998 |
| MG 1953 | H-5380 | Sondresen, Per | 21.06.1996 |
| Moskwitch 1961 | H-65212 | Tveten, Henning | 23.08.2002 |
| Moskwitch 1964 | H-19672 | Tveten, Jørn-Andre | 23.08.2002 |
| Holmen Panhard 1964 | H-864 | Walle, Inge Olav | 06.06.2002 |

Etter betingelsene for LMK-forsikringen skal det hvert tiende år foretas en re-besiktning av kjøretøyet for å beholde den gjeldende gode forsikring – Helforsikring. Ovenfor ser dere listen over kjøretøy som må re-besiktiges i år. Dette består i å ajourføre kjøretøyet dokumentasjon som i sin tid dannet grunnlaget for forsikringen sammen med en søknad. Det skal understrekes at kvaliteten av denne dokumentasjonen vil være viktig ved et eventuelt skadeoppgjør.

All innsendt dokumentasjon arkiveres av LMK.

Ta kontakt med LMK Forsikring på tlf. 67 20 60 30 hvis kjøretøyene ikke er flyttet over til ny samarbeidspartner. LMK forsikringen gjelder ikke i Tennant etter første hovedforfall i 2012.



*Jeg
fiksa radiatoren
hos:*



**Telemark
RADIATOR Service**

Rødmyrlia 10 - 3740 Skien
Tlf: 35 59 62 67 - Fax: 35 59 62 60
E-post: radiator@online.no



Cool California Cars

- import og salg av veteranbiler siden 2007!
- kontakter i California! (besiktning, verksted, transport)
- du kan få hjelp til å finne din drømmebil!
- god investering, øker ofte i verdi!
- billig å eie; lav forsikring og lav veiavgift!
- alle priser inkl mva, som spesifiseres v/kjøp!

Alltid et 10-talls spennende veteranbiler for salg i vår utstillingshall i Gvarvgt. 11, 3717 Skien (v/NSB). Se detaljer på www.cccars.no eller ring 99286399.

Sesongåpning lørdag 5.5 kl 10-14

Åpningstider: Lørdager 10-14 • Onsdager 16-20
Kom innom for en bilprat, en kopp kaffe og noe å bite i! Visning og prøvekjøring etter avtale.
Mandag-fredag 08-16 kan Skien Automobil åpne utstillingslokalet.

cccars.no



KLAR FOR NYE UTFORDRINGER?



Gml. Postvei 2
3942 Porsgrunn
Tlf: 35 51 52 20
post@gasolin.no

Nå også: Verksted for historiske racerbiler!

- Vi har det du trenger for restaurering og vedlikehold av veteran og klassiker!
- Følger og understell
 - Krom og utvendig tilbehør
 - Seter og interiørdeler
 - Bremsedeler og bremseverktøy
 - Forgassere og motordeler
 - Spesiellakk og kjemikalier
 - Plateformingsverktøy
 - Motoroverhalingverktøy
 - Metallmaskiner

WWW.GASOLIN.NO

AUTORISERT BILVERKSTED OPPRETTERVERKSTED

Reparasjon av alle bilmerker
Bred erfaring med
Nissan person – varebiler
Steinar Granengs Bilverksted A/S
Porsgrunnsveien 188
Nenset 3736 Skien
Tlf: 35 59 45 00





Bergan & Ståland AS

Gunnar Knudsenvei 32 v/ Menstadbrua



**Dekk - Felger - Mc dekk
Oljeskift - Service
Batterier - Dekkhotell**

Tlf. 35 50 94 50

www.bs-senteret.no

Sør & Sør a.s

VANN - VARME - SANITÆR

Mælagata 22, 3716 Skien
Telefon: 35 52 76 07 Telefaks: 35 52 98 19

Vi tilbyr:

- Planlegging av ditt bad
- Høy kvalitet til fornuftige priser
- 100% service

I vår forretning tilbyr vi:

- Porselensutstyr og armatur
- Baderomsinnredning
- Dusjkabinett
- Baderomsutstyr

...og mye mer til konkuransedyktige priser!



Medlem i Norges største rørleggerkjede

Bademiljø

www.bademiljo.no

Christoffersen AS
PROFF

3M

PPG



**Billakk
Polering
Lakksprøyter**

Vi har alt "proffene" bruker

Rødmyrsvingen 53, 3740 Skien
Tlf: 35 50 44 00 - Fax: 35 50 44 44
E-post: kundeservice@cchristoffersen.no
www.cchristoffersen.no

**SKIEN BILRESTAURERING
TORSTEIN JOHANNESSEN
GAMLE SKOTFOSS BRUK
3720 SKOTFOSS**

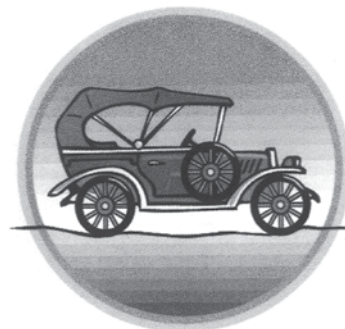

*Alle typer reparasjoner
av eldre kjøretøy.*

**Ring for avtale,
telefon 90 19 19 29**



MER ENN BARE EKSOS!

Svendsen Eksos er områdets ledende aktør innen reparasjoner og bytting av eksos på person og varebiler.



Nå tilbyr vi også:

- Reparasjoner og service av AC/klimaanlegg på alle typer biler eller maskiner
- Reparasjon og vedlikehold av tilhengere

**GRATIS
SJEKK**

**TIME PÅ
DAGEN!**

**VI SKIFTER MENS
DU VENTER!**



Bedriftsveien 42 Kjørbekk, Skien
Timebestilling: 35 50 98 50

Hva er dette og hvilken bil tilhører det?



Vår erfaring er *din* fortjeneste!
Vår spesialitet er deler til amerikanske biler.

Bøleveien 34, 3724 Skien, Tlf: 35 53 41 10
bjorn@granheimbildeler.no
www.granheimbildeler.no

BILDELER
Granheim

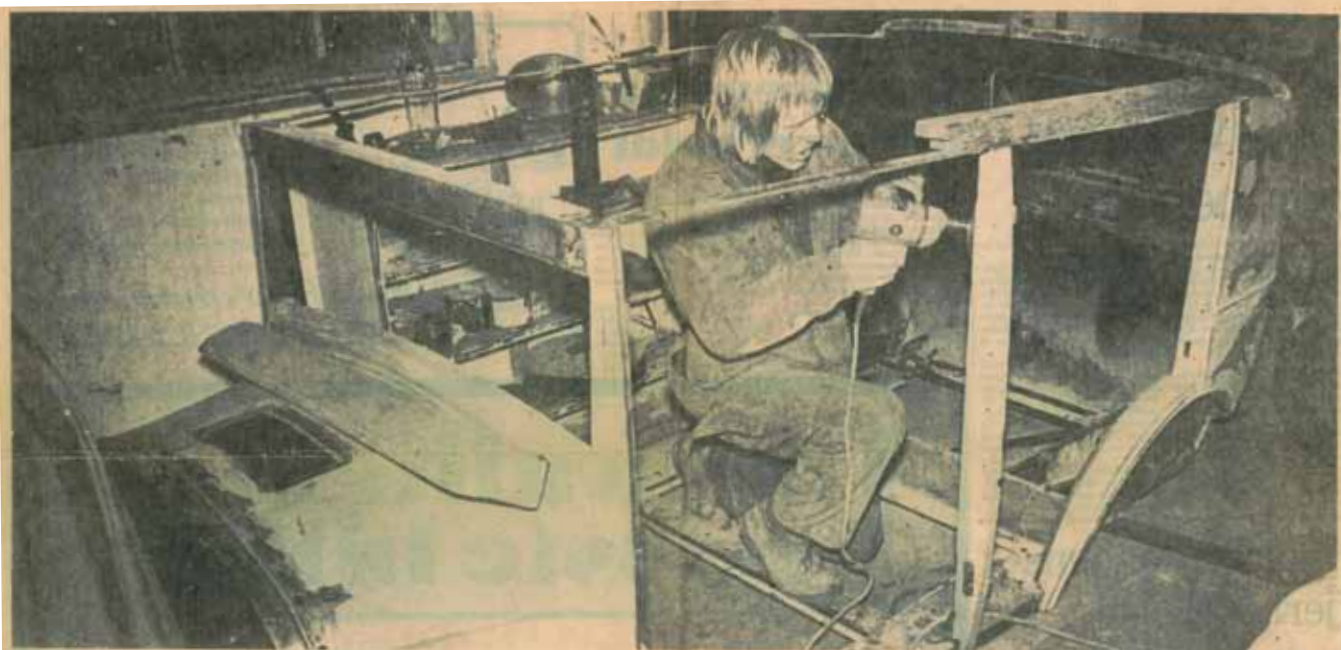

Per Horst jobber hardt med skapet til sin Ford fra 1927.



NI GANGER REODOR FELGEN PÅ GULSET:

5 sommerdekk...? 4200 kroner takk!

Veteranbilentusiaster og danske fjellklatrere har ett felles. Deres lidenskap er sann og ekte. For den veteranbilfrelste er hobbyen hans åndelig pasjon. Den tid er stort sett for-

bi da man diskuterte hvor vidt en bil har sjel eller ei. Her kommer veteranvognereien inn som unntaket som bekrefter regelen. For om ikke bilen har sjel, så kan man i hvert fall

si at eieren har lagt sin sjel i den. Det kan enhver erfare dersom man oppsøker en av arten mens vedkommende er i nærheten av sitt hjertebarn.

Nostalgiens første ti-år lakker mot slutten, og dermed de aller fleste tilgjengelige biler av eldre årgang. De tider er ugjenkallelig forbi da man med jevne mellomrom kunne høre om folk som fant bestefars første T-Ford under et høyluss lengst inne på låven. Men, de bilene som er igjen blir til gjengjeld omhyggelig restaurert og pleiet av mennesker som nesten vet bedre enn gamle Ford eller Bugatti om hvor hver minste skrue skal sitte.

Av og til i løpet av sommerhalvåret samles den uensarte-

de flokk av eiere til disse pensjonerte -skjenelause kjøyregreier- i opptog og kortesjer. Høyt hevet over gatens gemene hop av ordinære veifarere, lar de sine øyestener skue til almen misunnelse. Lærhjelmer og vindbriller for dem med åpen cabriolet, og kanskje «tidsmessig» fademorder, floss eller lignende stas, lar de fart være fart, og tilkjennegir med en foraktelig mine at naboens 76-modell for dem gir like stor status som om han hadde kjøpt seg ny sykkel.

Men hvor i huleste oppholder de seg om vinteren?

*Bjørn Granheim og
Per Horst i arbeid.*

Avisutklipp fra det forrige århundre... Både gutta og bilene er godt vedlikeholdt og i god stand i dag!



Klubbens fremtid...

Mitt medlemskap i GVK går en god del år tilbake i tid, men pga av alderen er det ingenting mot majoriteten av medlemmene. Grunn til at jeg i utgangspunktet ble medlem ble nok påvirket en god del av min far, men også fordi jeg alltid har likt biler med en del år på baken, fremfor nye kjønnsløse biler uten sjel.

Mange har interessen, lidenskapen eller forkjærlighet for eldre biler siden dette var en del av oppveksten eller ungdomstiden. Noen eier bilen som var en uoppnåelig umulighet da man var 18, andre førstebilen osv. Felles for vår alles interesse er veteranbiler eller biler med sjel om du vil.

Definisjonen veteranbil er ganske enkel; den skal ha overlevd 30 år. Dermed vil det vært eneste år komme nye medlemmer inn i veteranbil gjengen.

Hestekrefter

En bilklubb er et sted hvor man kan treffe likesinnede. Et sted hvor man kan dele lidenskap for et spesifikt merke, type eller aldersbestemt, som GVK er. Typisk sysler for en bilklubb er treff, klubbmøter osv. Grunnen til at jeg fikk litt skrivekløe er undringen over hvordan GVK er blitt/er.

Hestekrefter gikk av stabelen helgen før 1. mai helgen. Treffet ble dratt i gang som et forsøk på å få til noe bilrelatert i Grenland. Grenland har manglet noen skikkelig for oss med interesse for bil, uansett type, alder og merke. Ressurs gruppen bak arrangementet var satt sammen av personer fra forskjellige klubber, bedrifter og kommunen. Området på Vallermyrene viste

seg å være ideelt for biltreff. Stort flott område med gressplener, tidsriktige bygg og muligheter til alt fra matserving til overnatting.

Treffet ble en kjempe suksess og været var upåklagelig. Det var et utrolig oppmøte med langt over 300 nypolerte biler av alle typer. Konsert og dans på lørdag kveld ble utsolgt og tusener av pølser, brus og hamburgere skiftet eiere.

Men og det er et stort MEN; hvor blei det av alle medlemmene i klubben?? GVK var representert og all ære til de som kom med sine praktfulle kjøretøy. Men klubben har vel over 400 medlemmer og sikkert enda flere biler. Med tanke på at dette var i vårmønstringstider, været var perfekt og det var i kjernen av Grenland.

Hva jeg tror

Slik jeg opplever det har klubben blitt litt vel opptatt av andre ting enn hva ideen opprinnelig var. For det var vel en klubb hvor man kunne møte andre som hadde en lidenskap for veteranbiler?

I år skriver vi 2012 og det betyr at biler fra 1982 er blitt veteran. Men om jeg kommer med en Ford Sierra fra 1982 på det årlige rallyet så tror jeg ikke alle er like begeistret. Mange av medlemmene har evnen til å dele

andres ekstase over demmes bil. Men det finnes de som blir sure og irritert. Som mener bilen er ødelagt om det ikke ned til minste detalj er originalt. At bilen er totalt ødelagt om bensinslangen ikke er produsert det riktige året, og selvfølgelig har den originale merkelappen fortsatt intakt.

Til dere som er såpass nøye med bilen deres og legger ned hele sjela i dette; hvorfor ikke vise frem denne Hestekrefter? Det går rykter om at flere var negative til arrangementet og ikke hadde noe tro på det i det hele tatt. Hvordan folk med interesse for bil ikke ønsker alt vel for et slikt initiativ er for meg helt utrolig.

Amcar

Jeg vil er ingen amcar man, og vil nok heller aldri bli det. Men jeg er imponert over hvordan deres klubbkultur er. Det spiller nemlig absolutt ingen rolle hva slags bil man har, bare den er fra andre siden av dammen. Alle er hjertelig velkommen. De er super sosiale. Sorte får finnes nok her også men dette er ikke noe som kommer tydelig frem.

Det er en slik kultur jeg også syns GVK og alle andre klubber burde hatt. At man deler en interesse og møtes i sosiale lag. Jeg syns det blir færre og færre biler fra klubben i Grenlandsrally hvert



år. Det er få personer som melder interesse for å arrangere. Og de som arrangerer er de samme du treffer på Ekeberg, rallyet, treff osv. Jeg har full forståelse for at det kan være utfordringer forbundet med alder som kan sette begrensinger.

Jeg ligger minst 2 generasjoner etter for å oppleve en bil på veien med tute man klemte på og lykter av messing. Derfor har jeg ingen forhold til en slik bil. Jeg har min store forkjærlighet for seint 60 og 70 tallet. Men får følelsen av at dette ikke er skikkelig veteranbil hos mange av medlemmene i klubben.

Fremover

For at klubben skal overleve må det inn nye medlemmer, yngre medlemmer. Med biler som er mange tiår nyere enn de eldste. Klubben må tenke nytt, dreie i en retning som er for alle. Jeg har vært et trofast medlem så lenge jeg selv har vært stor nok til å forstå hva bil dreide seg om. Men om det ikke skjer noe nytt ser jeg ikke helt hva jeg har igjen for å betale kontingenten.

Det handler ikke om at det er mye penger men om klubben er noe for meg. Jeg har ikke trua på at GVK vil revolusjonere seg totalt fordi jeg yrer mitt synspunkt.

Men jeg ønsker å dele mitt synspunkt og kanskje også irritere noen av dere som aldri har trua på noe nytt.

For hvert år blir alle et år eldre, det er dere som kan bruke de gamle bilene. Deler dere ikke kunnskapen og interessen med neste generasjon så vil ingen etter hvert få se de nydelige gamle bilene.

Oppfordrer andre å kommentere mine tanker å vise at det fremdeles finnes et initiativ i klubben.

Tekst: Andreas.

Foto: Morten Tingstad



Mange flotte veteranbiler å se på Hestekrefter 2012.



Noen av de vel 300 bilene som møtte opp på søndagens «finbilutstilling» på hestekrefter 2012.

Medlemsmøte i august



De fremmøtte lyttet til foredraget med stor interesse.



Riktig poengfordeling GVK Rally 13.mai 2012

Redaktøren beklager, men her er den riktige rekkefølgen.

Kjøretøy kategori: før 1940

| Navn | Kjøretøy | Poeng |
|----------------------|-------------------|-------|
| 1. Ulf Røvik Larsen | Fiat | 41 |
| 2. Terje Juvet | Chrysler- 1939 | 43 |
| 3. Arne Haukenes | Chrysler- 1939 | 51 |
| 4. Odd Johansen | Ford A - 1931 | 53 |
| 5. Svein Ekornrød | MB 230 cab.- 1938 | 53 |
| 6. Kirsten Kjestveit | Ford A- 1930 | 59 |
| 7. Tarald Øygarden | Essex- 1930 | 59 |
| 8. Bent Sørensen | Willys 77 -1930 | 64 |
| 9. Tommy Lunde | B. Ford -1932 | 68 |

Kjøretøy kategori: etter 1940

| Navn | Kjøretøy | Poeng |
|----------------------------|---------------------|-------|
| 10. Sindre Havgard | VW 1600- 1972 | 38 |
| 11. Erik Pedersen | Chevrolet- 1972 | 38 |
| 12. Rolf Torkhildsen | VW Boble- 1952 | 39 |
| 13. Jon Gravir | VW Kybelwagen- 1956 | 39 |
| 14. Svein Halvor Folkestad | | 40 |
| 15. Marte Høvgard | Golf Cab.- 1964 | 41 |
| 16. Tom E. Myhra | Cadillac- 1956 | 41 |
| 17. Arnhild Jacobsen | Chevrolet- 1962 | 41 |
| 18. Tore Wahlstrøm | MB SL- 1968 | 41 |
| 19. Magne Lunde | VW1303- 1974 | 42 |
| 20. Harald Gulseth | Morris 1100- 1967 | 44 |

Kjøretøy kategori: etter 1940

| | | |
|--------------------------|-----------------------|----|
| 1. Vilhelm Hønstad | Volga M.20- 1964 | 30 |
| 2. Terje Juvet | Cadillac- 1959 | 33 |
| 3. Hege Haukenes Eriksen | Volvo PV PickUp- 1966 | 34 |
| 4. Knut Hjelstad | Skoda-1962 | 36 |
| 5. Dag Rune Bakk | Triumph- 1949 | 37 |
| 6. Åsmund Kallåk | Alfa Romeo-1972 | 37 |
| 7. Jarle Gregersen | Mazda- 1975 | 37 |
| 8. Torstein Johannessen | IFA F9- 1954 | 38 |
| 9. Terje Tveitan | BMW- 1969 | 38 |

Kjøretøy kategori: Motorsykkel

| | | |
|------------------|-------|----|
| 1. Olav Skarvang | | 33 |
| 2. Andreassen | Dnepr | 50 |
| 3. Rolf Jensen | Honda | |
| 4. Rolf Jensen | BMW | 59 |

Best in Show

Dag Rune Bakke Triumph- 1949

Nostalgi... Grenland Rally 2006, pause ved Croftholmen



Hjørdis og Birger Romsdalen
koser seg i solen.



Per Arntzen foran sin Opel.



Arnhold Lofstad.

Visste du at du kan være med å dele ut av Norsk Tippings
overskudd til et valgfritt lag eller en forening?

Alt du trenger å gjøre er å bli grasrotgiver. Enkelt, og helt gratis for deg!

Nå er det din tur til å finne ut hvor enkelt det er.

Klubben din trenger de GRASROTANDELENE vi kan få tak i.

Oppgi 984032226 (GVK) som mottaker neste gang du tipper.

Vi har nå 43 bidragsytere. Vi takker dere alle for at dere vil bidra.



INVITASJON - INVITASJON - INVITASJON - INVITASJON - INVITASJON - INVITASJON - INVITASJON - INVITASJON - INVITASJON - INVITASJON - INVITASJON

Formiddagstreff i Brevik 6. september

I anledning av moderne tids første Cruiseanløp i Brevik inviteres vi til å stille med flest mulig biler i Brevik.

Sted: Borggården i Brevik Rådhus

Tid: 6. september kl. 1100 - 1500



Håper flest mulig har anledning til å vise frem sine biler denne dagen.

Jubileumstur

HERNING 2012

**Det er i år 25 års siden første tur til markedet i Herning.
I år blir det derfor jubileumstur!!**

26.-28. oktober

Dette er siste året turen blir arrangert.

Opplysninger og påmelding om turen fås ved henvendelse til: Bjørn S. Bunkholt, tlf. 92 25 78 48

Kjøp og salg

Til salgs:

Rover 2200 TC 1974 mod. Lakkert i orginalfarge.
«Almond gul», ellers orginal. Lav kilometerstand.
Nydelig langtursbil i topp stand.
Arnold Lofstad: tlf: 97 58 99 1

Kan noen hjelpe?

I am searching to buy an Opel 4/8PS called
«Doktorwagen». It was built in 1908. Even on
parts I'm interested. Each proposition will
be answered. Thank You.
Kind regards: BACH Jean-Marc
Tel-00352 621 154 111- E-mail: bach@alt-opel.eu

Til salgs:

VOLVO PV 544 1961 mod.
Selges kr 49.000,-
EU godkjent til 2013. I god teknisk stand.
4 stk nye sommerdekk, nytt batteri.
Tlf: 90138512

Til salgs:

DOGDE Diplomat (Le Baron) 1982 mod.
Reg. 1. gang i Norge 1983.
Selges kr 19.000,-
Tlf: 90945011



Humoristen

Lørdagsnummer

En kar ville ha en annonse inn i
avisen under "personlig" – det gjaldt
å få tak i et kvinnelig bekjentskap.
Ekspeditøren ved skranka sa:
- Vil de ha den inn allerede lørdag?
- Men går det an å få det på trøkk, 'a?

Gubbehandel

Gubben på Øverli var blitt enkemann
og rastløs av seg. Og det varte ikke
lenge før et yngre kvinnemenneske
slo seg på'n. Det blei til at han tok ut
av sparebankboka og dro til Mallorca
med henne. Så blei de kommørs med

arvingene, da han kom att – ja de
ville ha ham umyndiggjort, og søkte
hjelp hos sakfører.

- Men De må innrømme at denne
dama ble svært kostbar?, sa
sakføreren.

- Ja, det kæinn så vara, så det hadde
nok lønt seg for meg å skaffe meg kvin-
nfolk i smått og enkeltvis, sa Øverli'n.

Dagen derpå

Brura glodde forferdet på brudgom-
men om morgenen etter bryllupsnatta:
- Næmen ha vi æilt brukt så mye
ta'n?

Sedlighetsstatus

Den gamle og forlengst pensjonerte
sognepresten kom til bygda for å
gjense sine sognebarn. Under en til-
stelning på misjonshuset, spurte han
forsamlingen:

- Hvordan er det nå med den sedelige
tilstand her på stedet for tiden?

- Betydelig berre enn før, svarte'n
Oluf som snart fylte 80 år, men så
fikk han se at noen yngre rystet
betenkelig på hodet og da la han til:

- Ja, for mitt vedkommende da!

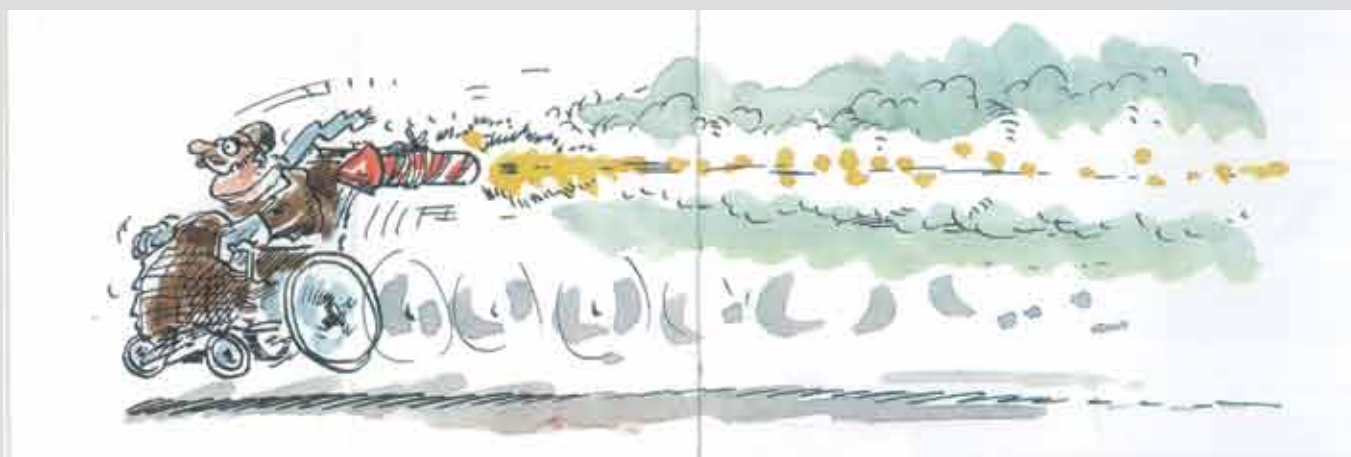



Blad i abonnement

Returadresse:

Grenland Veteranovgn Klubb

Postboks 92

3701 SKIEN

B-blad

Hvorfor betale mer?



Det er lov å bruke hue!

Rustfrie, 100 stk

69⁹⁰

Terrasseskrue, rustfri

Vegnet for trykkimpregnert virke. Grovgjennet med lite, forskenket hode med riller på undersiden. Torx T20. Rustfri, A2. Beregnet for bruk utendørs.

| | | | |
|-------------|---------|---------|-------|
| 4,2 x 75 mm | 87-0241 | 100 stk | 69,90 |
| 3,9 x 45 mm | 87-0239 | 250 stk | 109,- |
| 3,9 x 55 mm | 87-0240 | 250 stk | 109,- |



Best i test!

"Sterk og utholdende!"
(Gjør Det Selv - 13/2010)

1799,-

Drill/skrutrekker CD 18P

Med slagborefunksjon. Li-ion-batteri 18 V/2,6 Ah. Chuck: 1,5-13 mm. 2 gir: 0-500/0-1800 rpm. Maks. moment: 30 Nm. 17-708



10 stk 349,-

39⁹⁰

Stolpesko

For faststøping i betong. Brukes til støtte av pilarer og stolper i byggekonsentrasjoner. U-modell. 120 x 80 mm. 19-619



20 stk 299,-

16⁹⁰

Bjelkesko

For montering av bjelker mot tre og betong. FZV. Mål: 45 x 96 mm. 19-600



4 stk 179,-

49⁹⁰

Støperør

Lengde: 1200 mm. Vokset innside. Materialtykkelse: 4 mm. Innv. Ø 150 mm 86-862



119,-

Treolje

Med 35 % linolje. For bruk utendørs. 3 liter. 36-788



17 000 varer rett i hånden
Last ned appen!



Available on the App Store



Available on the Android Market

Skann QR-koden eller søk på "Biltema" i Market eller App Store.



Fra 34⁹⁰

Fasadepensel

Med vinklet skaft og blandingsbust for høy slitestyrke og topp maleegenskaper.

| | | |
|--------|--------|-------|
| 70 mm | 87-061 | 34,90 |
| 100 mm | 87-060 | 39,90 |
| 130 mm | 87-058 | 44,90 |

ARENDALE, ASKIM, BODØ, BRYNE, BÆRUM, BERGEN SANDSLU, BERGEN ÅSANE, EGERSTAD, ELVERUM, FALSKA, FINNSNES, FOLLO (SOFIENYR), FREDRIKSTAD, FØRDE, GJØVIK, GOL, HAMAR, HARESTAD, HAUGESUND, HELL, HØNEFOSS, KASMOY (ÅKSA), KONGSBERG, KONGSVINGER, KRISTIANSAND, KRISTIANSUND, LADE, LARVIK, LIER, LILLEHAMMER, MJØNDALEN, MO I RANA, MOLDE, MOSS, NAMSMOS, NARVIK, OSLO, SANDEFJORD, SANDNES, SARPSSBORG, SKIEN, SIKJETTEN, STEINKJER, STORD, TROMSØ, TRONDHEIM, TØNSBERG, ULSTEINVIK, VALDRES, ÅLESUND

BILTEMA

815 32 815 - www.biltema.no



Grenland Veteranovgn Klubb

Postboks 92, 3701 SKIEN

Org.nr.: 984 032 226

www.gvk.no